

Χαλύβδινοι λέβητες στερεών καυσίμων BM

Οι λέβητες σειράς BM είναι κατασκευασμένοι σύμφωνα με τα ευρωπαϊκά πρότυπα EN 309 κατά DIN 4702 και κατέχουν σύστημα διασφάλισης ποιότητας ISO 9001.

Τεχνική περιγραφή

Για την κατασκευή των λεβήτων χρησιμοποιείται χάλυβας υψηλής ποιότητας ST 37-2.

Οι λέβητες BM έχουν τέσσερις διαδρομές καυσαερίων και η κυκλοφορία τους γίνεται μέσω βρεχούμενων ρομβοειδών φλογοαυλών για μεγαλύτερη απόδοση. Ο καθαρισμός του λέβητα γίνεται εύκολα, γρήγορα και πραγματοποιείται σε μακρά χρονικά διαστήματα.

Οι λέβητες σειράς BM έχουν την δυνατότητα να λειτουργήσουν :

· με βεντιλατέρ και πίνακα οργάνων όπου μας παρέχουν ελεγχόμενη καύση, οικονομία στο καύσιμο και δικλείδα ασφαλείας σε περίπτωση διακοπής ρεύματος. (Σταματάει το βεντιλατέρ και χαμηλώνει η φλόγα)

ή με μεταλλικό θερμοστάτη ξύλου(τάμπερ) που διαθέτει αλυσίδα για την ρύθμιση του αέρα εισαγωγής καθώς και αναλογικό θερμομέτρο.

Οι λέβητες BM διαθέτουν:

- Θυρίδα τροφοδοσίας καυσίμου
- Θυρίδα καθαρισμού
- Θυρίδα προσαρμογής βεντιλατέρ ή μεταλλικού θερμοστάτη (τάμπερ)
- Θυρίδα εξαγωγής στάχτης
- Καμινάδα εξόδου καυσαερίων με θυρίδες καθαρισμού
- Αναμονή για σύνδεση μεταλλικού θερμοστάτη και θερμοστατικής βαλβίδας
- Σετ επενδύσεων με ηλεκτροστατική βαφή
- Ανοιγόμενη πόρτα αριστερά ή δεξιά κατόπιν παραγγελίας
- Θερμομόνωση από υαλοβάμβακα με επικάλυψη αλουμινίου

Οι χαλύβδινοι λέβητες στερεών καυσίμων σειράς BM έχουν την δυνατότητα να καίνε:

- ξύλο
- μπριγκέτα
- κάρβουνο



Ο λέβητας στερεών καυσίμων BM έχει την δυνατότητα να μετατραπεί σε λέβητα βιομάζας σειράς BMT προσθέτοντας τον μηχανισμό αυτομάτης τροφοδοσίας και σε λέβητα πετρελαίου τοποθετώντας τον κατάλληλο καυστήρα.

Τεχνικά χαρακτηριστικά λεβήτων σειράς BM

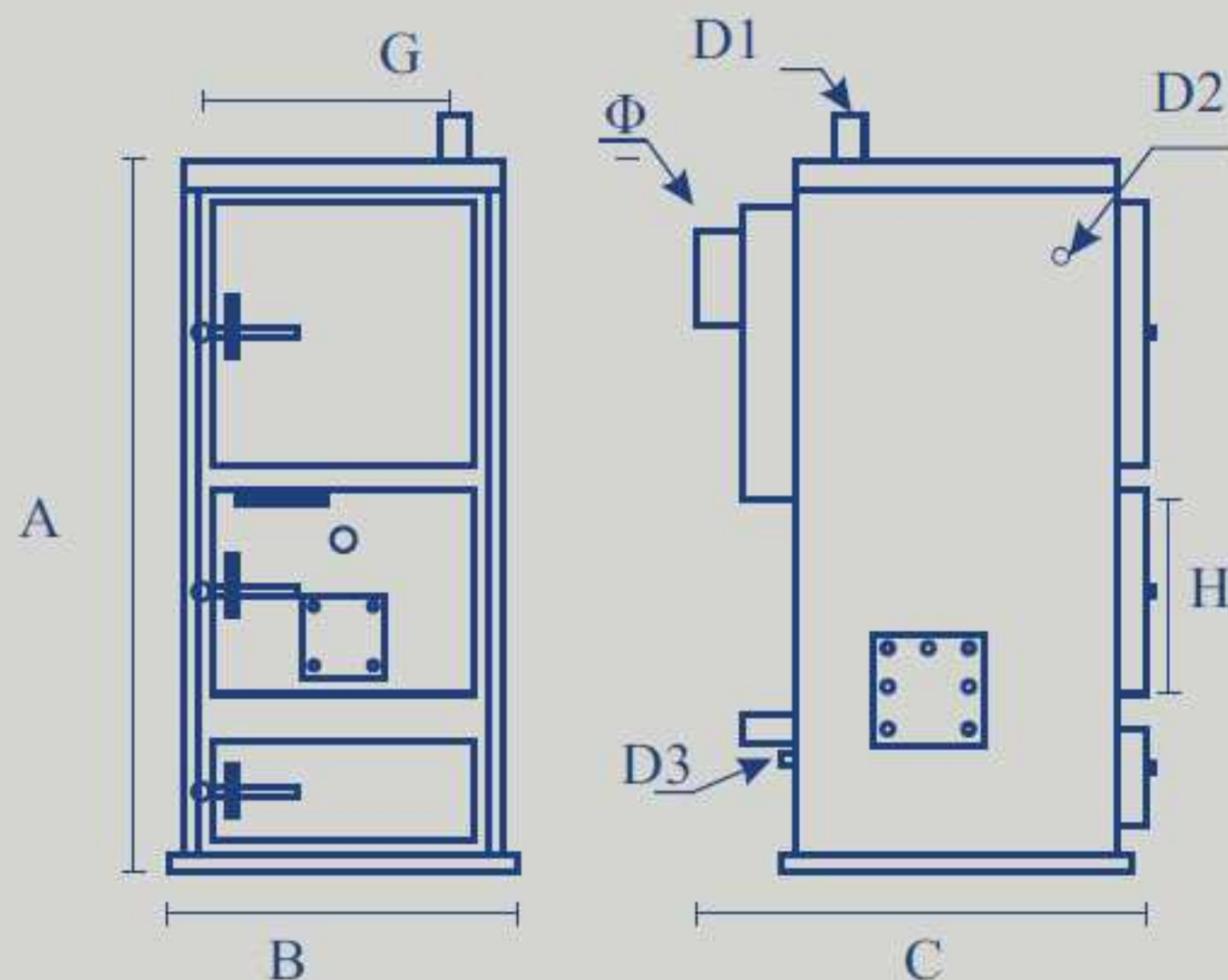

Τύπος	Ισχύς [kcal/h]		Ισχύς [kw]		Βάρος [kg]	Μέγ. Πίεση Λειτουργίας [bar]
	Min	Max	Min	Max		
BM 45	40000	50000	46,3	57,9	270	3
BM 65	60000	70000	69,4	81,0	320	3
BM 90	80000	100000	92,6	115,7	380	3
BM 110	100000	120000	115,7	138,9	450	3
BM 130	120000	140000	138,9	162,0	510	3
BM 150	140000	160000	162,0	185,2	555	3
BM 170	160000	180000	185,2	208,3	615	3

Τύπος	A [mm]	B [mm]	C [mm]	G [mm]	H [mm]	D1 [in]	D2 [in]	D3 [in]	Φ [mm]	Διαστάσεις Θαλάμου Καύσης		
										Πλάτος [mm]	Βάθος [mm]	Ύψος [mm]
BM 45	1220	605	885	455	320	1 1/4''	3/4''	1/2''	198	455	500	430
BM 65	1220	605	985	455	320	1 1/2''	3/4''	1/2''	198	455	600	430
BM 90	1440	855	1010	655	425	2''	3/4''	1/2''	218	660	600	555
BM 110	1440	855	1110	655	425	2''	3/4''	1/2''	218	660	700	555

Οι λέβητες στερεών καυσίμων πάνω από 110,000 kcal/h κατασκευάζονται κατόπιν παραγγελίας